

Vapautuslaitteen säätäminen

Tämän haarukkavaunun vetokahvassa on säätökahva jonka voi asettaa kolmeen asentoon:

Nosto - kahva alhaalla

Kuljetus - kahva keskellä

Lasku - kahva ylhäällä, palautuu jousen avulla kuljetusasentoon automaattisesti.

Mikäli kahva ei toimi näin, voit säätää sitä seuraavasti:

1. Jos haarukat nousevat pumpatessa Kuljetus-asennossa, käännä

säätömutteria 104 säätöpultissa 103 tai säätöruuvia 318 myötäpäivään kunnes pumppaus Kuljetus-asennossa ei nosta haarukoita.

2. Jos haarukat laskevat Kuljetus-asennossa, käännä mutteria 104 tai säätöruuvia 318 vastapäivään kunnes laskeminen loppuu.

3. Jos haarukat eivät laske kun hallintakahva on Laskuasennossa, käännä mutteria 104 tai säätöruuvia 318 myötäpäivään kunnes hallintakahvan nostaminen laskee haarukoita.

Tämän jälkeen tarkista Kuljetus-asento kohtien 1 ja 2 mukaan.

JUSTERING AV HYDRAULVENTIL

På pallyftarens styrstång finns en manöverspak som kan regleras i tre lägen:

Sänka: Spak upp. När spaken släpps återgår den till neutralläge.

Neutral: Spak i mittläge.

Höja: Spak ner

Om nödvändigt kan manöverspaken justeras enligt följande beskrivning.

a) Om gafflarna höjs när man pumpar i Neutralläget, vrid justeringsmuttern på justeringsbulten medurs tills dess att en pumpning inte höjer gafflarna och neutralläget fungerar normalt.

b) Om gafflarna sjunker när man pumpar i Neutralläget, vrid justeringsmuttern moturs tills dess att gafflarna slutar sänkas.

c) Om gafflarna inte sänks när manöverhandtaget är i sänkningsläget, vrid justeringsmuttern medurs tills dess att höjning av manöverhandtaget sänker gafflarna. Kontrollera därefter Neutralläget och säkerställ att justeringsmuttern är i rätt position.

d) Om gafflarna inte höjs när man pumpar med manöverhandtaget i Höj-läget,

vrid justeringsmuttern moturs tills dess att gafflarna höjs när man pumpar i Höjläge. Kontrollera sedan läget för Sänknings- och Höjningsposition.

ADJUSTING RELEASE DEVICE

3.1 If the forks elevate while pumping in the DRIVE position, turn the adjusting nut (104) on the adjusting bolt(103) or screw(318) clockwise until pumping action does not raise the forks and the DRIVE position functions properly.

3.2 If the forks descend while pumping in the DRIVE position, turn the nut(104) or screw(318) counter-clockwise until the forks do not lower.

3.3 If the forks do not descent when the control handle (117 or 120G) is in the LOWER position, turn the nut(104) or screw (318) clockwise until raising the control handle(117 or 120G) lowers the forks. Then check the DRIVE position according to item 3.1 and 3.2 to be sure the nut (104) and screw(318) is in the proper position.

3.4 If the forks do not elevate while pumping in the RAISE position, turn the nut (104) or screw (318) counter-clockwise until the forks elevate while pumping in the RAISE position. Then check the LOWER and DRIVE position according to item 3.1, 3.2 and item 3.3.

Kasutusjuhised

Osade loend



Käsikahveltõstuk

Märkus: Nii seadme omanik kui ka kasutaja PEAVAD enne kasutamisele asumist käesolevad juhised läbi lugema ja nendest aru saama.

Täname kasutamast seda kiire tõstevõimega käsikahveltõstukit. Käsikahveltõstuk on valmistatud kõrgekvaliteetsest terasest ja on mõeldud kandeplaadil või standardses konteineris asuvate koormate horisontaalseks tõstmiseks ning transportimiseks tasasel ja kindlal pinnal. Ohutuse ja õige kasutuse tagamiseks palume käesolev juhis enne kasutamist hoolikalt läbi lugeda.

MÄRKUS: Kogu siintoodud teave põhineb trükkimise hetkel saadaval olnud andmetel. Jätame endale õiguse oma tooteid igal hetkel eelneva teatamise ja loata muuta. Seega soovitame alati uurida võimalikke uuendusi.

Nelja pumbatõmbe abil võib üksnes kuni 250 kg tõsta täiskõrguseni, enam kui 250 kg raskuse puhul lülitub hüdraulikasüsteem automaatselt normaalfunktsioonile.

Jõudlus	2000/2500 kg
Kahvli pikkus	1150/1500/2000/2500 mm
Laius	540 mm
Minimaalne/maksimaalne kahvlikõrgus	80/200 mm
Kaal	75 -115 kg

2. KÄEPIDEME ÜHENDAMINE PUMBAGA

Kui ostsite käsikahveltõstuki puitkasti pakendatult, tuleb seade enne kasutamist kokku panna. Selleks on vaja kasutada mõningaid tööriistu nagu haamer, näpistangid, mutrivõti jne ning veel mõningaid osasid nagu üks auguga telg (105), kaks elastset tihvti (106) (NB, üks tihvt on telje (105) sees). Need osad on käepidemesse paigutatud kilekotis. **MÄRKUS:** Pumpade ja käepidemete arv peab kokku langema.

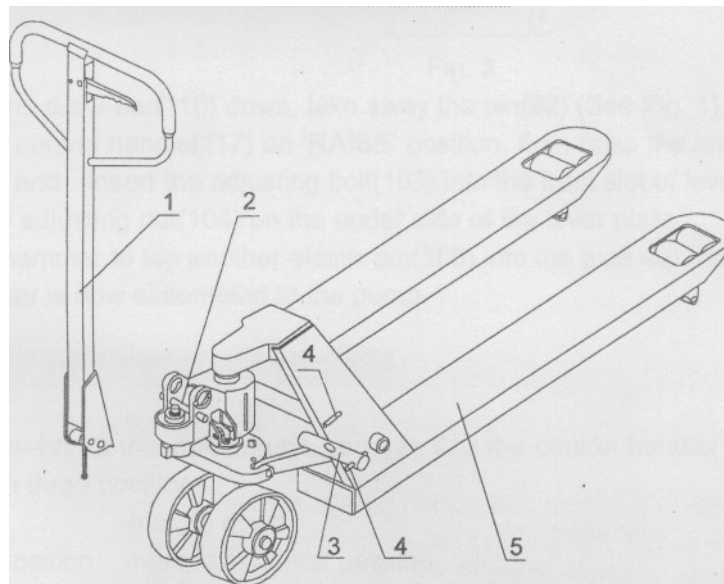

1. Käepide 2. Tihvt 3. Auguga telg 4. Elastne tihvt 5. Kahvliraam

Käepidet on kergem paigaldada kükkisasendis olles tõstuki tagumise külje taga. Vastavalt joonisele 2.1 sisestage käepide pumba kolvi (303), seejärel sisestage haamri abil auguga telg (105) hüdraulilisse pumba ja käepidemesse paremalt vasakule. (Vt joon. 2).

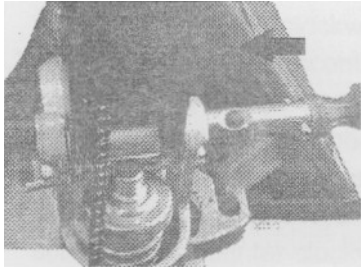

2.2 Viige regulaator (117) asendisse 'MADALAMALE', seejärel viige reguleeriv mutter (104), reguleeriv kruvi (103) ja kett (102) telje (105) august läbi (vt joonis 3).

(Joonis 2).

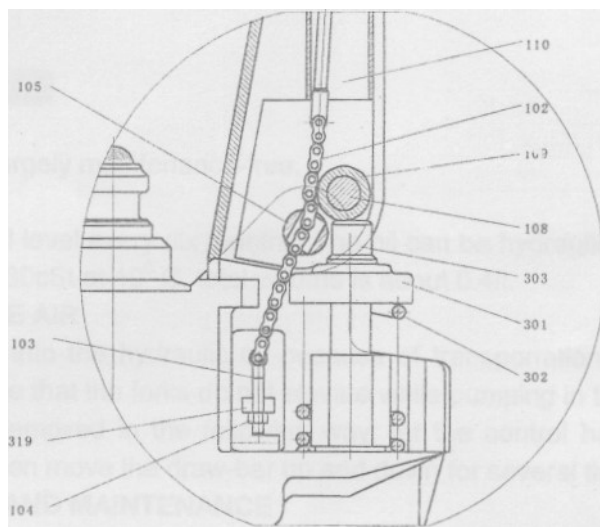

2.3 Vajutage käepide (110) alla ja võtke tihvt (#2) välja (vt joonis 1).

2.4 Viige regulaator (117) asendisse 'KÕRGEMALE', seejärel kergitage tõstekangi plaati (319) tihvti (#2) abil ja sisestage reguleeriv kruvi (103) tõstekangi plaadi esiosas asuvasse pilusse. NB, reguleeriv mutter (103) peab jääma oma kohale tõstekangi plaadi alumisel küljel.

2.5 Haamri abil sisestage veel üks elastne tihvt (106) auguga telje (105) sisse. Käepide on nüüd pumbaga ühendatud.

3. REGULEERIMINE

Käsihahveltõstuki käepideme küljes on kolmeasendiline regulaator (117):

Kõrgemale -regulaatori alumine asend

Transpordiasend -regulaatori keskmine asend

Madalamale-regulaatori ülemine asend, regulaatori vabastamisel

lülitub sisse transpordiasend.

Asendeid saab reguleerida alljärgnevalt:

3.1 Kui kahvel pumpamisel tõuseb vaatamata sellele, et sisse on lülitatud regulaatori TRANSPORDI asend, siis tuleb keerata reguleerivat mutrit (104) reguleeriva kruvi (103) otsas või kruvi (318) päripäeva kuni pumpamisel

kahvel enam ei tõuse ja TRANSPORDI asend toimib.

3.2 Kui kahvel pumpamisel langeb vaatamata sellele, et sisse on lülitatud regulaatori TRANSPORDI asend, siis tuleb keerata mutrit (104) või kruvi (318) vastupäeva kuni kahvel enam ei lange.

3.3 Kui regulaator (117) on asendis MADALAMALE ja kahvel ei lange, tuleb keerata mutrit (104) või kruvi (318) päripäeva, kuni regulaatorit (117) tõstes, kahvel hakkab langema. Seejärel tuleb kontrollida TRANSPORDI asendit vastavalt juhistele 3.1 ja 3.2 veendumaks, et mutter (104) ja kruvi (318) on õiges asendis.

3.4 Kui kahvel pumpamisel ei tõuse vaatamata sellele, et sisse on lülitatud regulaatori asend KÕRGEMALE, siis tuleb keerata mutrit (104) või kruvi (318) vastupäeva kuni kahvel hakkab pumpamisel tõusma. Seejärel tuleb kontrollida asendit MADALAMALE ja TRANSPORDI asendit vastavalt juhistele 3.1, 3.2 ja 3.3 veendumaks, et mutter (104) ja kruvi (318) on õiges asendis.

4. HOOLDUS

Käsi kahveltõstuk ei vaja erihooldust.

4.1 ÕLI

Õlitaset tuleb kontrollida iga kuue kuu järel. Õli peab olema hüdraulikaõli: ISO VG32 viskoossusega 30 cSt 40° C juures, kogumaht ligikaudu 0,4 l.

4.2 ÕHU EEMALDAMINE

Õhk võib hüdraulika õlisse sattuda transpordi ajal või pumba halva asendi tõttu. Selle tagajärjeks võib olla kahvli mittetõusmine pumpamisel regulaatori asendis KÕRGEMALE. Õhku saab eemaldada järgmiselt: viige regulaator (117) asendisse MADALAMALE, seejärel liigutage käepidet mõned korrad üles ja alla.

4.3 IGAPÄEVANE KONTROLL JA HOOLDUS

Igapäevane käsi kahveltõstuki kontroll viib seadme loomuliku kulumise miinimumini. Erilist tähelepanu tuleb pöörata ratastele, telgedele, kuhu vahele võivad jääda riide või nõõri jäätmed, mis tekitavad blokeerimisohtu. Töö lõpetamisel tuleb kahvel tühjendada ja viia madalaimasse asendisse.

4.4 MÄÄRIMINE

Kõik laagrid ja võllid on tehase poolt püsikindla määrdega töödeldud. Kuus korra või peale põhjalikku tõstuki puhastust on vaja määrdekohtadele lisada püsikindlat määreret.

5 OHUTUSNÕUDED

5.1 Kasutaja peab enne käsi kahveltõstuki kasutamist lugema kõiki käesolevas materjalis toodud ning seadmel olevaid hoiatusmärke ja juhiseid.

5.2 Tõstuki liigutamiseks tuleb regulaator alati viia TRANSPORDI asendisse. Nii on käepidet kergem liigutada ja pumba hüdraulika ei ole survestatud. See säilitab ka hüdraulika tihendeid ja ventiili komponente. Samuti püsib seade kauem töökorras.

5.3 Käsi kahveltõstukit ei tohi kasutada, kui selle tööfunktsioone ei tunta ning puudub vastav väljaõpe või volitus.

5.4 Käsi kahveltõstukit ei tohi kasutada, kui selle seisukorda ei ole kontrollitud. Erilist tähelepanu tuleb kanda ratastele (227 või 234, 310),

käepideme seadmele, kahvlile, tõstekangi plaadile (319) jne.

5.5 Mitte kasutada ebatasasel pinnal.

5.6 Tõstukiga ei tohi tõsta inimesi.

5.7 Kasutaja peab kandma kaitsekindaid.

5.8 Koorma transportimisel või tõstmisel peavad kõrvalised isikud hoidma kahvlit vähemalt 600 mm kaugusele.

5.9 Keelatud on laadida koormaid nii nagu on näidatud joonisel 5/B.

5.10 Laadida ei tohi üle maksimaalse kandevõime.

5.11 Muude eritingimuste või kohtade puhul peab töötaja käsikahveltõstuki kasutamisel olema väga ettevaatlik.

6. VEAOTSING

Nr	Probleem	Põhjus	Lahendusmeetodid
1	Kahvlit ei saa tõsta maksimaalsele	- Hüdraulikaõli ei ole piisavalt.	- Lisage õli.
2	Kahvlit ei saa tõsta.	- Hüdraulikaõli puudub. - Õli sisaldab saasteaineid. - Mutter (104) on liiga kõrgel, et hoida pumba ventiili lahti. - Õhk pääseb hüdraulika õlisse.	- Lisage õli. - Vahetage õli. - Reguleerige mutrit (104) või kruvi (318) (vt punkti 3.4). - Laske õhk välja (vt punkti 4.2)
3	Kahvlit ei saa langetada.	- Kolvivors (328) või pump (322) on osalise ühele küljele laadimise või ülelaadimise tõttu deformeerunud. . - Kahvlit hoiti liiga kaua ülemises asendis ning seetõttu on kaitseta kolvivors roostetanud ja ummistunud. - Reguleeriv mutter (104) või kruvi (318) ei ole õiges asendis	- Vahetage välja kolvivors (328) või pump (322). - Hoidke kahvel mitte töötamisel madalaimas asendis ja pöörake rohkem tähelepanu varre määrimisele. - Reguleerige mutrit (104) või kruvi (318) (vt punkti 3.3).
4	Lekked	- Tihendid on kulunud või kahjustatud. - Mõni osa on pragunenud või ära kulunud.	- Asendage uuega. - Asendage uuega.

5	Kahvel langeb ilma tühjendusklapi tööta.	<ul style="list-style-type: none"> - Saasteained õlis ei lase tühjendusklapil tihedalt sulguda. - Mõni hüdraulika süsteemi osa on mörane või kulunud - Õhk pääseb õlisse - Tihendid on kulunud või kahjustatud. - Reguleeriv mutter (104) või kruvi (318) ei ole õiges asendis. 	<ul style="list-style-type: none"> - Asendage uue õliga. - Uurige välja ja asendage katkised osad. - Laske õhk välja (vt punkti 4.2). - Asendage uuega. - Reguleerige mutrit (104) või kruvi (318) (vt punkti 3.2)
---	--	--	---

MÄRKUS: KÄSIKAHVELTÕSTUKIT EI TOHI ILMA VASTAVA VÄLJAÕPPE JA VOLITUSETA REMONTIDA.